

Сведения о подтверждении соответствия.

Подтверждено соответствие ТР ТС 010/201 «О безопасности машин и оборудования» декларацией о соответствии № ТС № RU Д-РУ.АЯ60.В.01566 от 18.03.2015 по 01.03.2020.

Продукция ОАО «БКМЗлит» сертифицирована в системе добровольной сертификации ГОСТ СЕРТ– сертификат соответствия №С-ГС.001.ПР.00011; №С-ГС.001.ПР.00012



ОАО «Чугунолитейный завод БКМЗ»



ПАСПОРТ

Дождеприемник ДМ2-С250-2-37х78.00ПС



ДОЖДЕПРИЕМНИК
магистральный
(25 тонн)

ОАО «Чугунолитейный завод БКМЗ»
397160, г. Борисоглебск,
ул. Советская 32, оф. 11
8-800-555-300-5, +7(47354)6-24-22
Email: info@bkmzlit.com
www.bkmzlit.com

ГОСТ 3634-99

www.bkmzlit.com

Общие сведения

Дождеприемник «Д-М» устанавливается на магистральных автомобильных дорогах с интенсивным движением. Изготовлен из серого чугуна СЧ20 ГОСТ 1412.

1. Основные данные и характеристики

Длина корпуса, мм	924
Ширина проема, мм	480
Высота корпуса, мм	100
Габариты проема, мм	782x370
Нормативная нагрузка, кН	250
Масса люка, кг, не более	98

2. Комплект поставки

Корпус	1 шт.
Решетка	1 шт.
Шнур-прокладка	1 шт.
Паспорт	1 шт.*

*Допускается комплектование одного паспорта на партию дождеприемников не более 10 шт.

3. Гарантийные обязательства

Гарантийный срок эксплуатации – 3 года со дня ввода в эксплуатацию, но не более 5 лет с момента отгрузки продукции с предприятия

Размер партии:	
Дата приемки/штамп ОКП:	
Дата отгрузки:	

Назначенный срок службы 20 лет

Назначенный срок хранения – 2 года

Условия хранения люков — по группе Ж 1 ГОСТ 15150

Критерием (критериями) предельного состояния является наличие разрушений (трещин, отколов и т. Д.)

4. Сведения об утилизации

По истечении срока службы (эксплуатации) изделие не представляет опасности для жизни, здоровья людей и окружающей среды.

Утилизация люка может осуществляться любым способом, без ограничений.

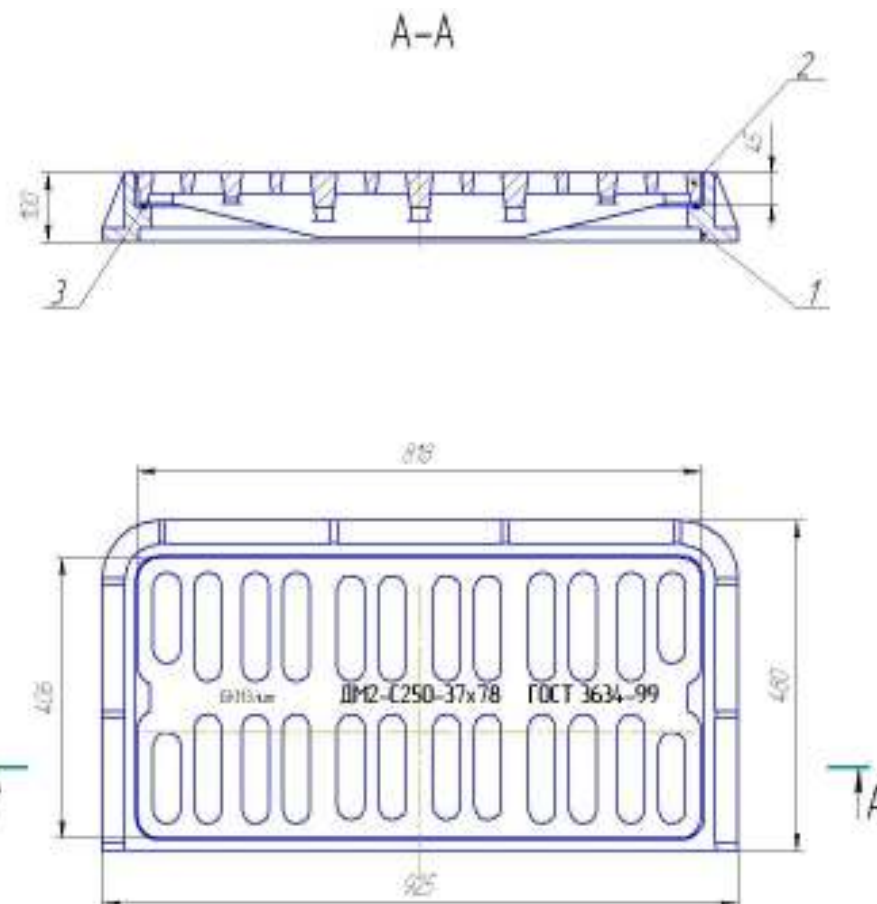

Рис.1

Дождеприемник магистральный ДМ2-С250-2-37x78

1. Корпус;
2. Крышка;
3. Шнур-прокладка